

S9033RT/S9043RT/S9053RT

GRAND PONT, ÉLÉVATEURS À CISEAUX TOUT TERRAIN



- Grand pont, élévateurs à ciseaux tout terrain
- Performance excellente tout terrain
- Facile à utiliser
- Conception à usage industriel
- Idéale pour les travaux de construction

 **snorkel**[™]
www.snorkellifts.com

GRAND PONT, ÉLÉVATEURS À CISEAUX TOUT TERRAIN

S9033RT/ S9043RT/S9053RT

DIMENSIONS	S9033RT*	S9043RT*	S9053RT*
Hauteur de travail	11,8 m	15,1 m	17,9 m
Hauteur max. sous plancher (A)	9,8 m	13,1 m	15,9 m
Longueur plateforme	3,58 m x 2,28 m		
Longueur plateforme (extension sortie)	4,95 m x 2,28 m		
Longueur plateforme (double pont étendu)	6,7 m x 2,28 m		
Extension plateforme	1,37 m	1,37 m	1,37 m
Largeur (B)	2,28 m	2,28 m	2,28 m
Longueur hors-tout (D)	3,68 m	3,68 m	3,68 m
Hauteur repliée (C)	2,97 m	2,99 m	3,2 m
Hauteur avec garde-corps rabaisés	1,98 m	2,18 m	2,33 m
Garde au sol	381 mm	381 mm	381 mm

PERFORMANCES

Capacité de charge max.	1 134 kg	680 kg	680 kg
Translation possible a hauteur max.	9,8 m	13,1 m	9,1 m
Utilisation extérieure au vent	12,5 m/s	12,5 m/s	12,5 m/s
Vitesse max. bras replié	6,7 km/h	6,7 km/h	6,7 km/h
Vitesse max. bras en extension	0,9 km/h	0,9 km/h	0,9 km/h
Temps d'élévation/descente	45/30 s	50/35 s	55/40 s
Franchissement	50%	50%	50%
Pente maximale rattrapable sur stabilisateur avant - arriere	7°	7°	7°
Pente maximale rattrapable sur stabilisateur droit - gauche	14°	14°	14°
Rayon de braquage intérieur	2,03 m	2,03 m	2,03 m
Rayon de braquage extérieur	5,28 m	5,28 m	5,28 m
Pneus	12 x 33 gonflés mousse		
Commande	proportionnelle		
Traction	hydraulique 4WD		

MOTORISATION

Motorisation	Kubota diesel
--------------	---------------

POIDS

Poids à vide	5 443 kg	6 350 kg	7 484 kg
--------------	----------	----------	----------

RAYON DE BRAQUAGE

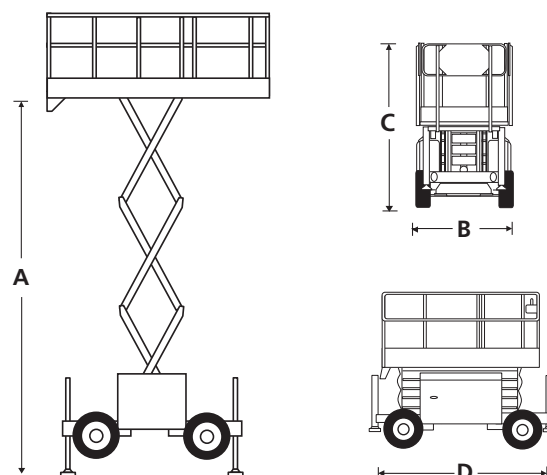
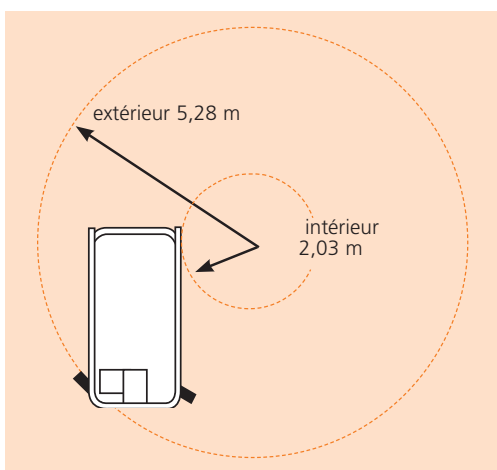

CARACTÉRISTIQUES DE SÉRIE

- 4 roues motrices
- 4 stabilisateurs hydrauliques avec mise à niveau automatique (S9053RT)
- Ralonge de tablier unique à roulement manuel
- Commandes proportionnelles
- Pneus gonflés mousse non-marquants
- Alimentation embarquée
- Alarme de déplacement
- Alarme de descente
- Essieu articulé
- Valve d'abaissement manuel
- Gyrophare orange
- Doubles points d'ancrage pour cordon de harnais
- Compteur horaire
- Garantie 2 ans pièces et main d'oeuvre, 5 ans de garantie sur la structure
- Certification CE

OPTIONS

- Teintes spéciales
- Patins nylon (4)
- Huile biodégradable
- Double carburant
- Puissance GPL
- Kit à froid (chauffe-bloc + pre chauffage de la batterie)
- Ralonges de tablier à deux moteurs
- Générateur hydraulique 2kW
- Générateur hydraulique 12kW
- 4 stabilisateurs hydrauliques avec mise à niveau automatique (S9033RT & S9043RT)

snorkel

**SCHULER &
SCHULER AG**

HEBE- UND TRANSPORTTECHNIK

CH-6405 Immensee (SZ) contact@schuler-schuler.ch

Telefon +41 41 854 7000 Telefax +41 41 854 7001

www.schuler-schuler.ch